

Druckregelstation ZDA 25 portabel



Abbildung 1



BESCHREIBUNG

Die Druckregelstation ZDA 25 portabel ist eine einseitig gespeiste Acetylen – Versorgungseinrichtung.

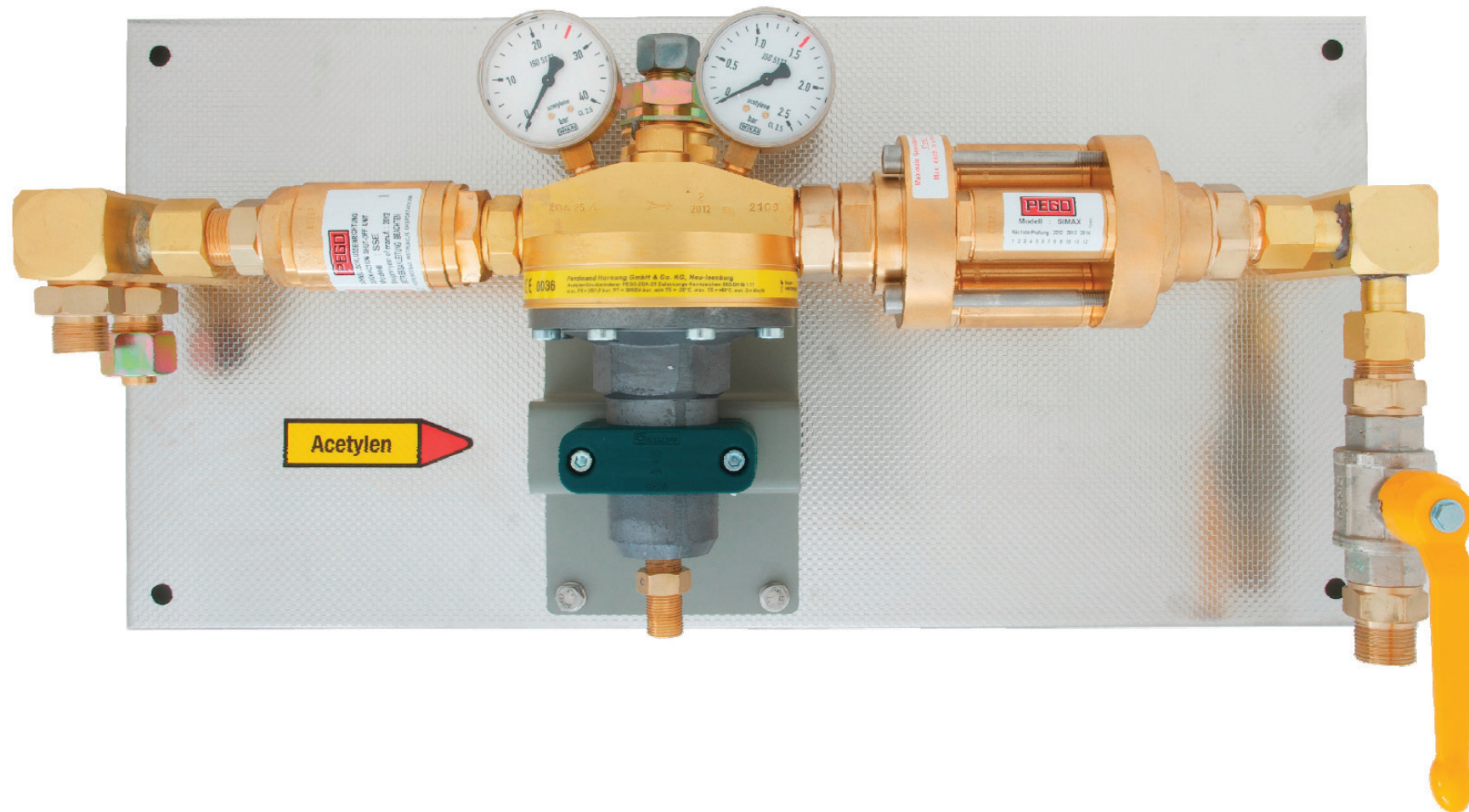
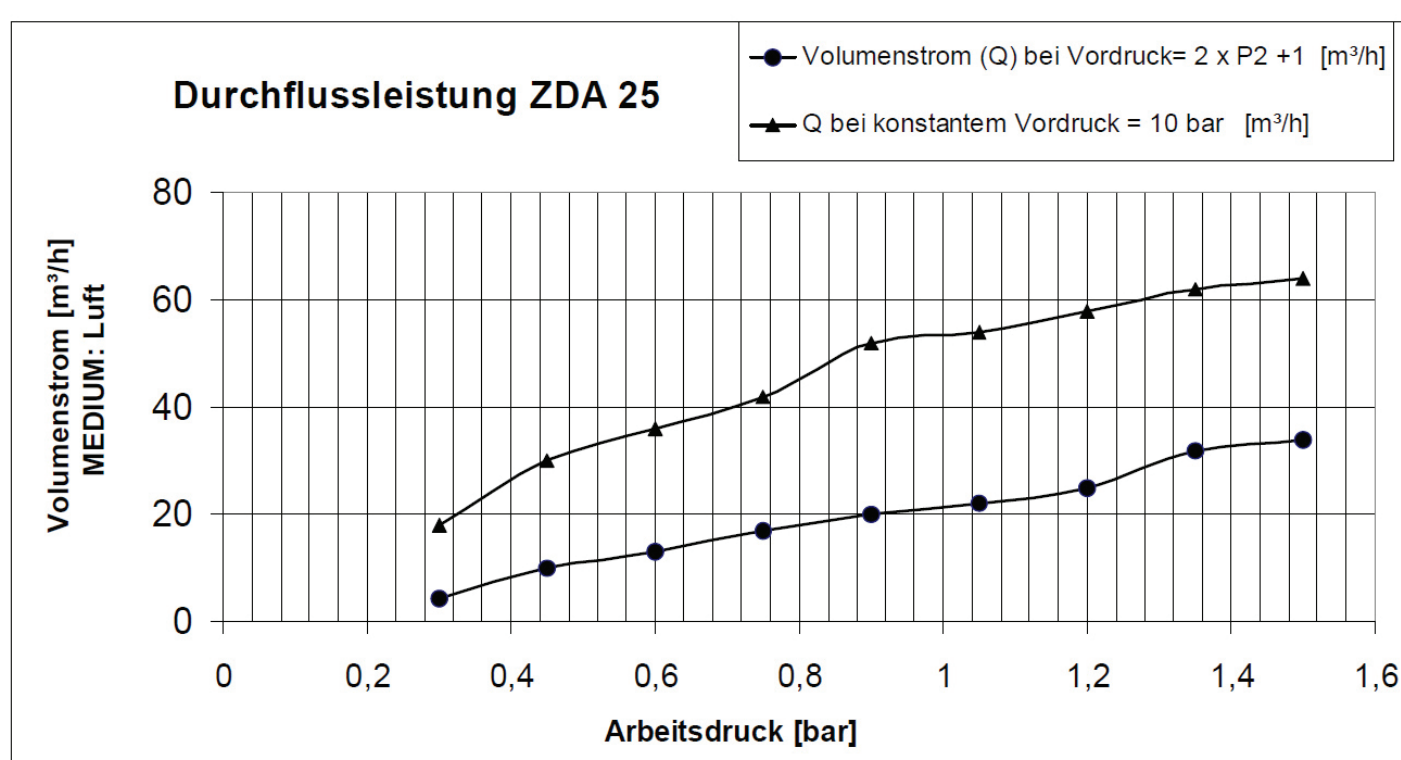
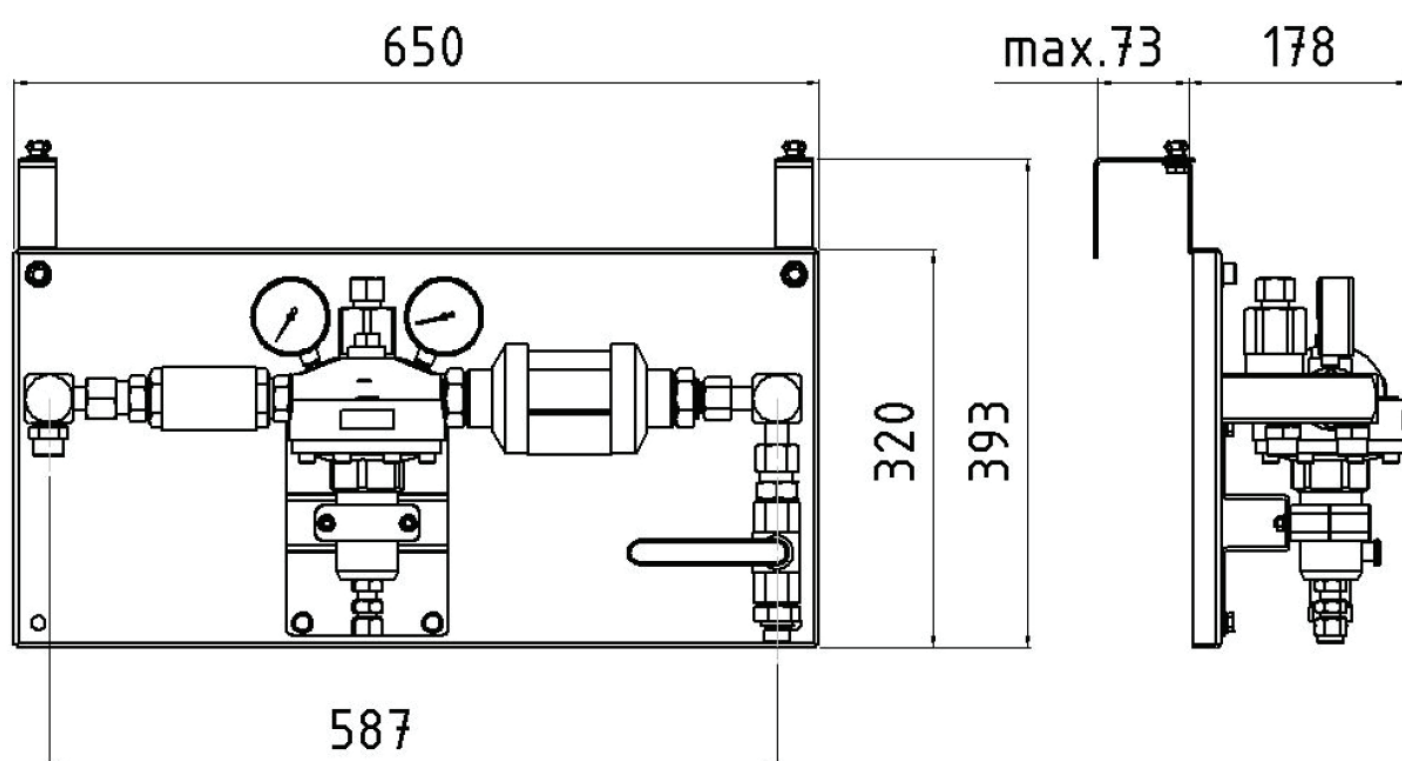
Der Aufbau der Grundkonsole mit Halterung ermöglicht den ortsveränderlichen Einsatz der Druckregelstation, z.B. um sie an Flaschenbündeln anzuhängen.

Eine Festinstallation ist möglich.

Es können 1 bis 2 Versorgungsleitungen eingangsseitig angeschlossen werden.

Zur Absicherung der Hochdruckleitung vor dem Druckminderer enthält die Station eine automatische Schnellschlusseinrichtung nach DIN-EN 15615

Der eingesetzte ZDA 25 Zentraldruckminderer mit Bauartzulassung und Sicherheitsventil nach DIN EN 961 reduziert einen max. Vordruck von 25 bar auf max. 1,5 bar. Die große Membranfläche des ZDA 25 bewirkt ein sehr gutes Regelverhalten.

Die nach dem Druckminderer eingesetzte Sicherheitseinrichtung nach EN 730-1 gewährleistet eine sichere Gasentnahme.

Ein ausgangsseitig installierter Kugelhahn ermöglicht ein sicheres Absperren.

QUALITÄTSSTANDARD

Die Firma Hornung ist zertifiziert nach **ISO 9001:2015** und **ISO 14001:2015** Alle Einzelteile werden im eigenen Hause gefertigt, montiert und geprüft. Die fertigen Produkte unterliegen somit den strengen Kriterien unserer Qualitätssicherung mit 100%iger Endkontrolle.

HORNUNG

Präzision made in Germany

Rathenaustraße 55
63263 Neu-Isenburg

Phone: +49 6102 7883-70
Fax: +49 6102 7883-40

www.hornung.org
info@hornung.org

ZDA 25 PORTABEL

INFO

Automatische Schnellschlusseinrichtung

Tritt ein Acetylenzerfall ein, so wird durch den damit verbundenen Druckimpuls der Schliesskolben der automatischen Schnellschlusseinrichtung schlagartig in den Ventilsitz gedrückt und verhindert den weiteren Gasdurchfluss.

PRÜFVORSCHRIFT SICHERHEITSEINRICHTUNG

Eine Überprüfung ist nach BGR 500 Kap. 2.26 Abs. 3.27/ 1.4 mindestens einmal jährlich vorgeschrieben. Gerne bieten wir Ihnen auf Wunsch die entsprechende Prüfvorrichtung an. Die Sicherheitseinrichtungen dürfen nur vom Hersteller geöffnet und instand gesetzt werden.

TECHNISCHE DATEN

Material:	Messing	Maße:	650 x 320 x 178 mm ohne Halterungen
Sitzdichtung:	EPDM	Gewicht:	~19kg
Filter:	A2, Porengröße 0,1 mm	Anschlüsse:	Eingang: M 24 x 1,5 m (2 Anschlüsse) Ausgang: G 3/4 m DIN 8542
Membran:	EPDM		
Max. Vordruck:	25 bar		
Max. Leistung:	0,5 m³/h / pro Flasche		
Regelbereich:	0,1-1,5 bar		
Betriebstemperatur:	-20°C bis +60°C		

BESTELLNUMMER: 52-0002

Zubehör:

- ZD 150 Station portabel
- Gasverteiler portabel

- Niederdruckschläuche zur Station
- Hochdruckschläuche zum Flaschenbündel